

Standfläche: Riffelung N22

optional mit Klarschriftcode

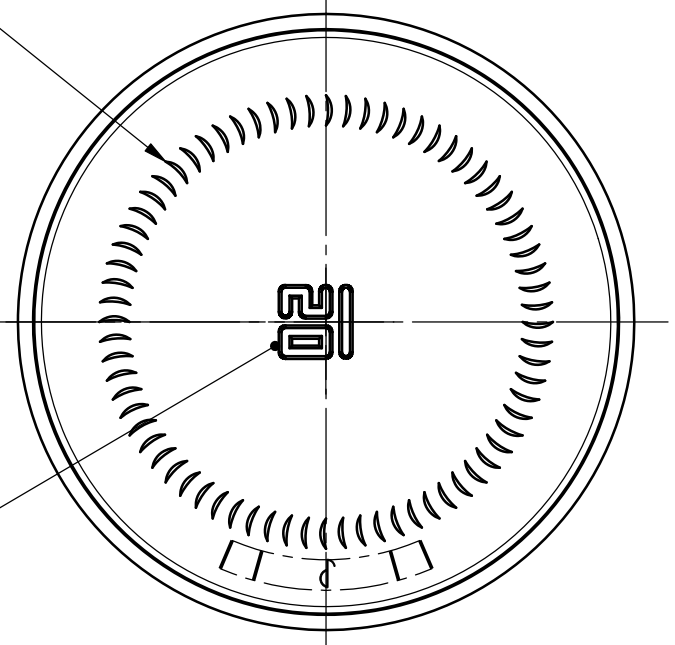

82mm Twist-off FD-130

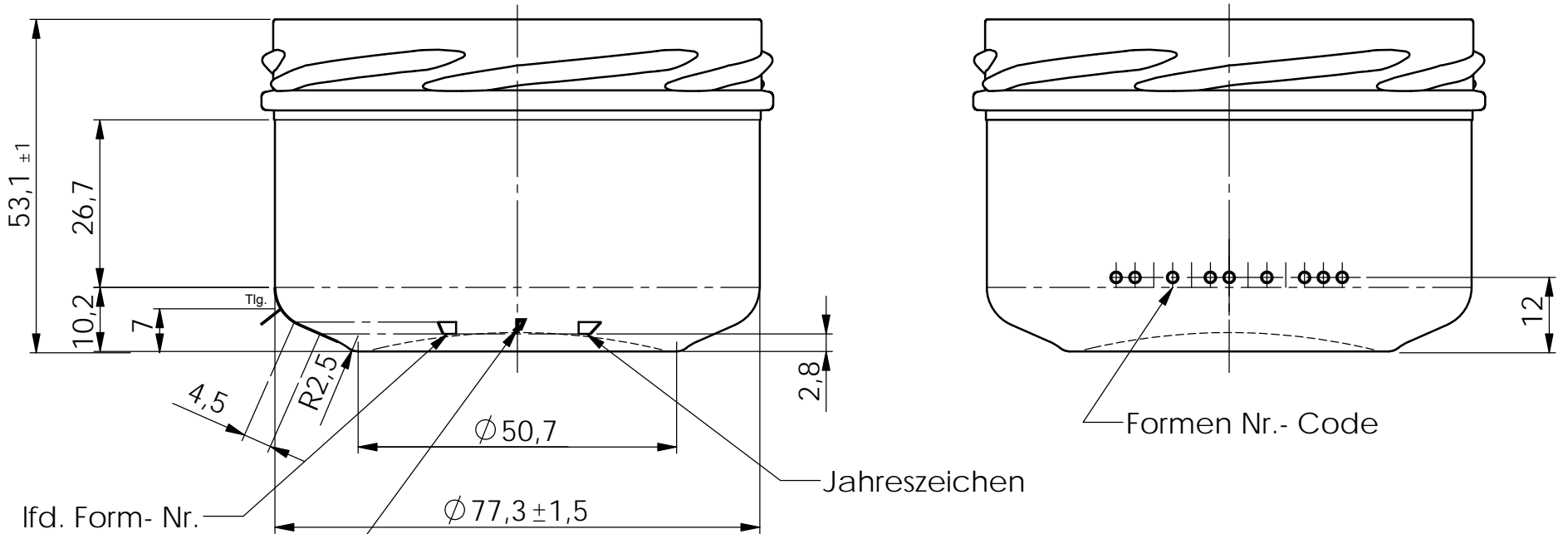

lfd. Form- Nr.

Herstellerzeichen

Jahreszeichen

Formen Nr.- Code

Gravuren im Boden-Flankenbereich

Diese Zeichnung, an der wir das Urheberrecht besitzen, darf ohne unsere Genehmigung weder vervielfältigt noch dritten Personen zugänglich gemacht werden. Auf § 2 Ziffer 7 des Urhebergesetzes wird besonders hingewiesen.  
Schutzrechte dritter, die durch diesen Formentwurf berührt werden, sind uns nach besten Wissen und Gewissen nicht bekannt. Wagnis und Haftung hieraus obliegen allein dem Auftraggeber.

Gewicht: ca. 120g	Theo. Wandstärke: 2,8
Inhalt: randvoll 186 ± 8,5 ml	
Mündungsart: 82mm Twist-off FD-130	
Bodenform: -----	

gez.	Datum: 02.06.10	Name: Wilhelm
gepr.		
Maßst.	1:1	

<b>WECK GLASWERK GmbH</b>
53123 Bonn-Duisdorf
<b>186ml Verpackungsglas</b>
Artikel-Nr. 984

Zeichng.-Nr.	98401Aa
Ersatz f.	98401A

b				
a	Opt. m. Klarschriftcode ggf. / 3146		03.04.19	Wilh.
	Änderung	Aufr.-Nr.	Datum	Name